

ВАРИАТОРНЫЕ ШКИВЫ - СУППОРТЫ ДВИГАТЕЛЯ

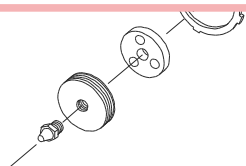
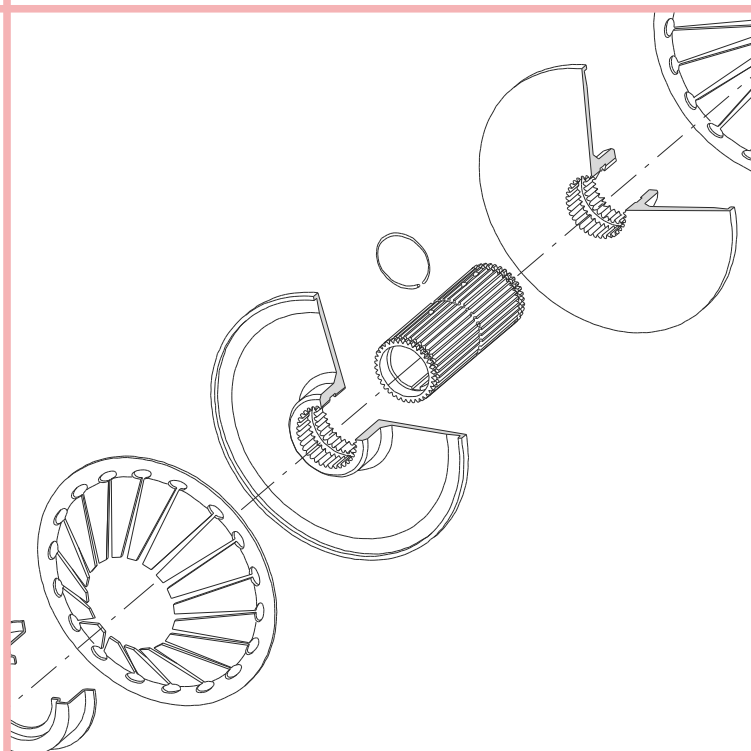
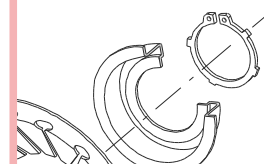

Россия, г. Челябинск, тел.: +7 351 2360155
www.servomech.ru, e-mail: sales@servomech.ru, info@servomech.ru

Раздвижные шкивы (разделенные на две секции) - самое простое и экономичное решение для быстрого и постоянного изменения скорости вращения двух валов без необходимости остановки передачи крутящего момента.

Преимущества наших моделей ...

- Высокая надежность
- Большой выбор
- Простая установка
- Высокоточное производство
- Конкурентные цены без ущерба качества
- "Сделано в Италии" с сертификацией качества

Наш основной ассортимент продукции ...

- "С РЕГУЛИРУЕМЫМ МЕЖЦЕНТРОВЫМ РАССТОЯНИЕМ": состоит из двух пластин, симметрично скользящих на ступице, передает движение на фиксированный ведомый шкив с изменением передаточного отношения до 1:3,5 с помощью изменения расстояния между центрами двух шкивов.
- "С ФИКСИРОВАННЫМ МЕЖЦЕНТРОВЫМ РАССТОЯНИЕМ": состоит из пары шкивов, оба одним подвижным диском, который позволяет изменять скорость с передаточным отношением до 1:12,3 посредством регулировки ручного штурвала на ведущем шкиве.

VAR.D.E.A.C.



Тарельчатые пружины, желобчатая круглая ступица для идеального соединения с валом/диском.

**Мах передаточное отношение 1:2,8 -
Мах мощность 4кВт**

1

VAR.D.E.A.C. / MTZ



Цилиндрические винтовые пружины, полностью закрытые, с оцинкованными пластинами, округлая ступица с автоматической смазкой. Передача крутящего момента через шпонку.

**Мах передаточное отношение 1:3,4 -
Мах мощность 18,5кВт**

8

VAR.D.E.A.C. / MTE



Цилиндрические винтовые пружины, шайбы с фосфатным покрытием, круглая ступица с автоматической смазкой. Передача крутящего момента через шпонку.

**Мах передаточное отношение 1:3,5 -
Мах мощность 4кВт**

9

СУППОРТЫ PMG - PML



Суппорты двигателя из листов стали или литого чугуна с одинарной или двойной шайбой.

10

VAR.D.E.A.C. / TE / IF



Раздвижные шкивы с неподвижной осью, автоматическая смазка круглой ступицы. Передача крутящего момента через шпонку. Ведущий шкив с и без рукоятки; ведомый шкив с цилиндрической пружиной.

**Мах передаточное отношение 1:12,3
Мах мощность 18,5кВт**

14

VAR.D.E.A.C. / COMPACT



Раздвижные шкивы с цилиндрическими пружинами и автоматическая смазка круглой ступицы. Передача крутящего момента через шпонку.

**Мах передаточное отношение 1:2,5
Мах мощность 1,5кВт**

15

РУКОВОДСТВО ПО ВЫБОРУ

ХАРАКТЕРИСТИКИ

- Ступица из упрочненной и закаленной точеной стали
- Диски из упрочненной и закаленной стали
- Диски из чугуна
- Фосфатное покрытие поверхности
- Антикоррозийное покрытие поверхности цинком
- Автоматическая смазка - Необслуживаемый
- Тарельчатые пружины
- Цилиндрические пружины

ПРЕИМУЩЕСТВА

- Бесшумная эксплуатация
- Подходит для низкой и средней мощности
- Подходит для большой мощности
- Подходит для стандартных ремней
- Экономичное решение
- Большой диапазон передаточных отношений

ПРИМЕНЕНИЕ

- Упаковочное оборудование
- Ткацкое и бумагоделательное оборудование
- Винодельное оборудование
- Тестомешалки
- Сельскохозяйственный сектор
- Система кондиционирования и компрессорные установки



	VAR.D.E.A.C. стр. 7	.../MTZ стр. 8	.../MTE стр. 9	.../TE/IF стр. 14	.../COMPACT стр. 15
<input type="checkbox"/> Ступица из упрочненной и закаленной точеной стали	<input checked="" type="checkbox"/>	<input checked="" type="checkbox"/>	<input checked="" type="checkbox"/>	<input checked="" type="checkbox"/>	<input checked="" type="checkbox"/>
<input type="checkbox"/> Диски из упрочненной и закаленной стали	<input checked="" type="checkbox"/>	<input checked="" type="checkbox"/>	<input checked="" type="checkbox"/>	<input checked="" type="checkbox"/>	<input checked="" type="checkbox"/>
<input type="checkbox"/> Диски из чугуна	<input checked="" type="checkbox"/>	<input checked="" type="checkbox"/>	<input checked="" type="checkbox"/>	<input checked="" type="checkbox"/>	<input checked="" type="checkbox"/>
<input type="checkbox"/> Фосфатное покрытие поверхности	<input checked="" type="checkbox"/>	<input checked="" type="checkbox"/>	<input checked="" type="checkbox"/>	<input checked="" type="checkbox"/>	<input checked="" type="checkbox"/>
<input type="checkbox"/> Антикоррозийное покрытие поверхности цинком	<input checked="" type="checkbox"/>	<input checked="" type="checkbox"/>	<input checked="" type="checkbox"/>	<input checked="" type="checkbox"/>	<input checked="" type="checkbox"/>
<input type="checkbox"/> Автоматическая смазка - Необслуживаемый	<input checked="" type="checkbox"/>	<input checked="" type="checkbox"/>	<input checked="" type="checkbox"/>	<input checked="" type="checkbox"/>	<input checked="" type="checkbox"/>
<input type="checkbox"/> Тарельчатые пружины	<input checked="" type="checkbox"/>	<input checked="" type="checkbox"/>	<input checked="" type="checkbox"/>	<input checked="" type="checkbox"/>	<input checked="" type="checkbox"/>
<input type="checkbox"/> Цилиндрические пружины	<input checked="" type="checkbox"/>	<input checked="" type="checkbox"/>	<input checked="" type="checkbox"/>	<input checked="" type="checkbox"/>	<input checked="" type="checkbox"/>
<input type="checkbox"/> Бесшумная эксплуатация	<input checked="" type="checkbox"/>	<input checked="" type="checkbox"/>	<input checked="" type="checkbox"/>	<input checked="" type="checkbox"/>	<input checked="" type="checkbox"/>
<input type="checkbox"/> Подходит для низкой и средней мощности	<input checked="" type="checkbox"/>	<input checked="" type="checkbox"/>	<input checked="" type="checkbox"/>	<input checked="" type="checkbox"/>	<input checked="" type="checkbox"/>
<input type="checkbox"/> Подходит для большой мощности	<input checked="" type="checkbox"/>	<input checked="" type="checkbox"/>	<input checked="" type="checkbox"/>	<input checked="" type="checkbox"/>	<input checked="" type="checkbox"/>
<input type="checkbox"/> Подходит для стандартных ремней	<input checked="" type="checkbox"/>	<input checked="" type="checkbox"/>	<input checked="" type="checkbox"/>	<input checked="" type="checkbox"/>	<input checked="" type="checkbox"/>
<input type="checkbox"/> Экономичное решение	<input checked="" type="checkbox"/>	<input checked="" type="checkbox"/>	<input checked="" type="checkbox"/>	<input checked="" type="checkbox"/>	<input checked="" type="checkbox"/>
<input type="checkbox"/> Большой диапазон передаточных отношений	<input checked="" type="checkbox"/>	<input checked="" type="checkbox"/>	<input checked="" type="checkbox"/>	<input checked="" type="checkbox"/>	<input checked="" type="checkbox"/>
<input type="checkbox"/> Упаковочное оборудование	<input checked="" type="checkbox"/>	<input checked="" type="checkbox"/>	<input checked="" type="checkbox"/>	<input checked="" type="checkbox"/>	<input checked="" type="checkbox"/>
<input type="checkbox"/> Ткацкое и бумагоделательное оборудование	<input checked="" type="checkbox"/>	<input checked="" type="checkbox"/>	<input checked="" type="checkbox"/>	<input checked="" type="checkbox"/>	<input checked="" type="checkbox"/>
<input type="checkbox"/> Винодельное оборудование	<input checked="" type="checkbox"/>	<input checked="" type="checkbox"/>	<input checked="" type="checkbox"/>	<input checked="" type="checkbox"/>	<input checked="" type="checkbox"/>
<input type="checkbox"/> Тестомешалки	<input checked="" type="checkbox"/>	<input checked="" type="checkbox"/>	<input checked="" type="checkbox"/>	<input checked="" type="checkbox"/>	<input checked="" type="checkbox"/>
<input type="checkbox"/> Сельскохозяйственный сектор	<input checked="" type="checkbox"/>	<input checked="" type="checkbox"/>	<input checked="" type="checkbox"/>	<input checked="" type="checkbox"/>	<input checked="" type="checkbox"/>
<input type="checkbox"/> Система кондиционирования и компрессорные установки	<input checked="" type="checkbox"/>	<input checked="" type="checkbox"/>	<input checked="" type="checkbox"/>	<input checked="" type="checkbox"/>	<input checked="" type="checkbox"/>

ComInTec srl riserva il diritto di cessare la produzione di qualsiasi modello o di variarne specifiche o disegni in ogni momento senza preavviso e senza obbligo. I dati riportati nel presente catalogo sono indicativi e non impegnativi. Il presente catalogo annulla e sostituisce i precedenti. ComInTec srl reserves the right to cease production of any model, or to change technical specifications or drawings at any time, without notice and without being subject to any obligations whatsoever. All information given in this catalogue is purely for informative purposes and is not to be considered binding. This catalogue cancels and replaces all previous versions.

ВАРИАТОРНЫЕ ШКИВЫ - СУППОРТЫ ДВИГАТЕЛЯ: введение

ОПРЕДЕЛЕНИЕ ПЕРЕДАЧИ КРУТЯЩЕГО МОМЕНТА

Для правильной работы раздвижного шкива, регулярного изменения скорости, тах производительности вариатора и тах срока службы ремня, необходимо определить размеры вариатора, соблюдая несколько простых основных правил:

1) Определить скорость вращения вала двигателя и необходимое передаточное отношение.

$$v = w_1 \frac{d_1}{2} = w_2 \frac{D_2}{2}$$

$$i = \frac{w_1}{w_2} = \frac{D_2}{d_1}$$

$$w = \frac{2\pi n}{60}$$



Где -
 v = окружная скорость [м/с]
 i = передаточное отношение
 ω1 = угловая скорость ведущих шкивов [рад/с]
 ω2 = угловая скорость ведомых шкивов [рад/с]
 d2 = наружный диаметр ведущего шкива [м]
 D2 = наружный диаметр ведомого шкива [м]
 n = количество оборотов в минуту [об/мин]

2) Выбрать шкивы (с неподвижной или подвижной осью), которые наилучшим образом подходят к требуемому типу применения, также учесть необходимое передаточное отношение (см.п.1), наличие свободного места и характеристики модели.

3) Определить передаваемый крутящий момент.

$$C_{ном} = \frac{9550 \cdot f \cdot P}{n}$$

$$r = \frac{\omega_{2max}}{\omega_{2min}} = \frac{n_{max}}{n_{min}}$$



Где -
 C = крутящий момент [Нм]
 f = коэффициент условий эксплуатации
 P = применяемая мощность [кВт]
 n = обороты в минуту [об/мин]
 r = изменяемое передаточное отношение
 ω_{2max} = Max угловая скорость ведомого вала [рад/с]
 ω_{2min} = Min угловая скорость ведомого вала [рад/с]

Коэффициент условий эксплуатации " f "

Тип нагрузки	0 - 6 часов	6 - 12 часов	12 - 24 часов
Неизменная с небольшой силой инерции	1	1,2	1,5
Непостоянная вибрационная со средней силой инерции	1,45	1,7	2
Очень непостоянная с частым запуском и большой силой инерции	1,7	1,9	2,5

4) Выбрать типоразмер по размеру валов и передаваемому крутящему моменту; также необходимо учесть коэффициент условий эксплуатации, соответствующий характеристике передачи крутящего момента (см.п.3)

5) Проверить, чтобы окружная скорость ремня находилась между 4 и 30м/с.

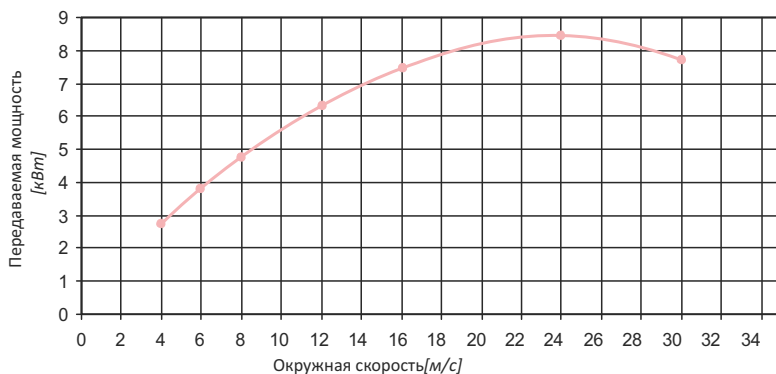

На основании угловой скорости ремня (см.формулу п.1) можно узнать передаваемую мощность на графике.

ОПРЕДЕЛЕНИЕ ПЕРЕДАЧИ КРУТЯЩЕГО МОМЕНТА

6) Установка размера диаметра шкива с фиксированной осью и межосевых расстояний двух шкивов так, чтобы угол намотки ремня был правильным для передачи требуемого крутящего момента с учетом самых неблагоприятных условий

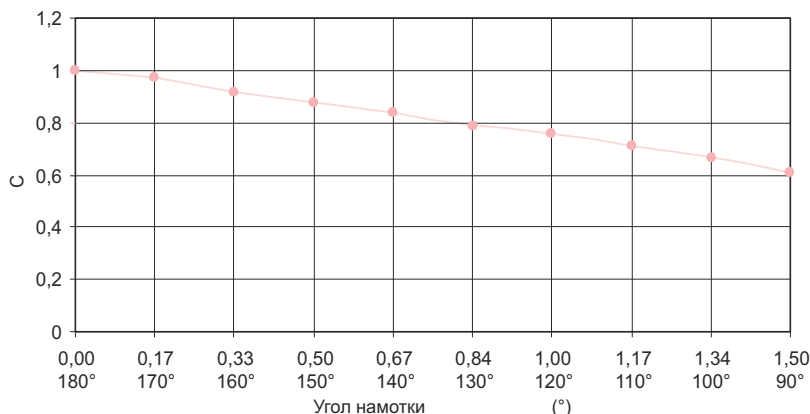

Формула для определения угла намотки:

$$P = P_t \cdot C$$

Где :

- C = коэффициент
- D = большой диаметр [мм]
- d = маленький диаметр [мм]
- i = межосевое расстояние [мм]
- P = фактическая мощность [кВт]
- ω_{2max} = номинальная мощность [кВт]
- ω_{2min} = коэффициент умножения

7) С помощью следующей формулы определить межосевое расстояние ведущего и ведомого шкивов, а также соответствующее расширение ремня.

$$S_t = 2i_t + \frac{\pi}{2} (d_i + D_i) + \frac{(d_i - D_i)^2}{4i_t}$$

Где

- i_t = межосевое расстояние вариатора
- d_i = min. внутр. диаметр контакта ведущего ремня шкива [мм]
- D_i = max. внутр. диаметр контакта ведомого ремня шкива [мм]
- S_t = внутреннее расширение полученного ремня теорет. [мм]

См. в спец. таблицах фактическое расширение "S", которое близко к теоретическому и заменяет его в формуле ниже для того, чтобы получить окончательное межосевое расстояние "i".

7а) В случае вариаторов с неподвижной осью.

$$i = 0,5 \left(S - \frac{\pi}{2} (d_i + D_i) + \frac{(d_i - D_i)^2}{S} \right)$$

Где

- i = межосевое расстояние полученного вариатора [мм]
- S = внутреннее расширение полученного ремня [мм]

7б) В случае вариаторов с подвижной осью.

$$i_{min} = 0,5 \left(S - \frac{\pi}{2} (d_e + D_i) + \frac{(d_e - D_i)^2}{S} \right)$$

$$i_{max} =$$

$$w = i_{max} - i_{min}$$

Где :

- d_e = max. внутр. диаметр контакта ремня ведущего шкива [мм]
- w = ход суппорта двигателя [мм]

ДВОЙНЫЕ РАЗДВИЖНЫЕ ШКИВЫ С ПОДВИЖНОЙ ОСЬЮ: введение

Этот тип шкива с двумя дисками, которые симметрично расположены, работает в комбинации со шкивом с неподвижной осью, подходящим для работы с ремнями вариатора. Двойной раздвижной шкив устанавливается на двигатель, который, в свою очередь, устанавливается на спец. суппорт двигателя.

Воздействуя непосредственно на суппорт, возможно уменьшить или увеличить межосевое расстояние двух валов, и таким образом, либо уменьшить либо увеличить скорость ведомого шкива с неподвижной осью.

БУДЬТЕ ВНИМАТЕЛЬНЫ

Для правильного применения и долгого срока службы всех шкивов рекомендуется следовать следующим основным правилам:

- 1) Изменение скорости **ВСЕГДА** должно осуществляться, когда оборудование работает
- 2) Ремень должен предпочтительно работать с окружной скоростью в диапазоне между 4 и 30м/с
- 3) Не прикасаться к пластинам зубьями, рычагами или инструментами, которые могут повредить поверхность, соприкасающуюся с ремнем. Это приведет к их незамедлительному разрушению.
- 4) Не разбирать шкивы. Эта операция, сделанная без спец.оборудования, приведет к полному или частичному повреждению шкива
- 5) Рекомендуем использовать зубчатые ремни для вариаторов, специально созданных для этого типа шкива. Разные ремни дадут низкую производительность и будут подвержены более значительному износу.

ОБРАЗЦЫ ПРИМЕНЕНИЯ

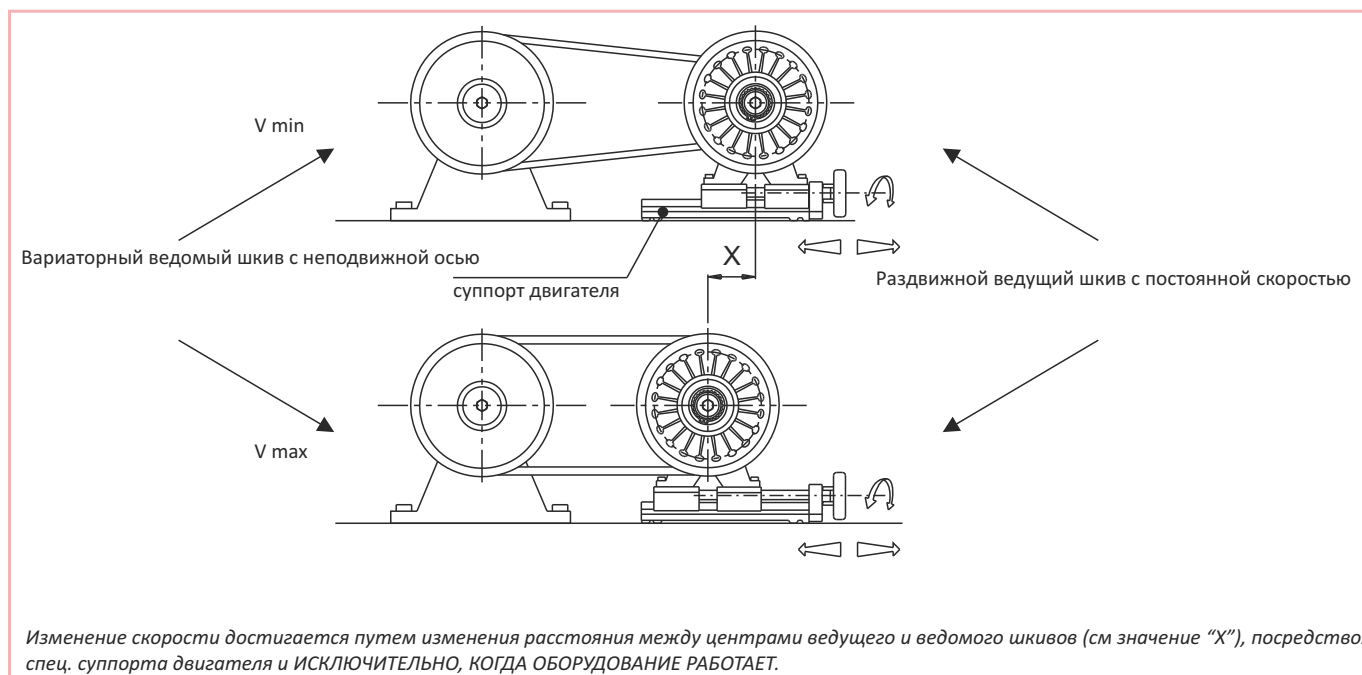

ПРИМЕЧАНИЯ

По запросу - различные модели шкивов с неподвижной осью для соединения с раздвижными шкивами.
Шкивы, описанные в этом каталоге, не подходят для самотормозящих двигателей. Свяжитесь с тех. отделом по этому вопросу.

- Диски из усиленной и закаленной стали с фосфатным покрытием.
- Тарельчатые пружины для большей стабильности передачи, даже при вибрации.
- Желобчатая ступица подходит для требуемых условий.
- Высокое скольжение дисков для бесшумной работы при изменении скорости.
- С масляным ниппелем.

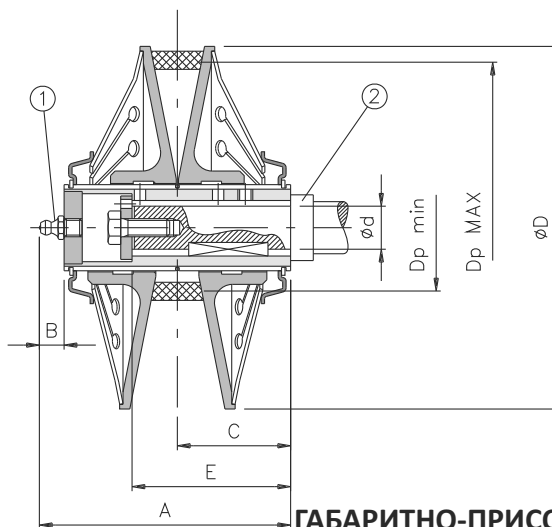

ГАБАРИТНО-ПРИСОЕДИНИТЕЛЬНЫЕ РАЗМЕРЫ

Размеры	A	B	C	D	E	d H7				Dp	
						Min.	Max.	Min.	Max.		
90	68	8	30	90	35	11	14	-	-	38	84
130	89	9	40	130	65	11	14	18	19	50	126
160	109	9	50	160	70	18	19	22	24	58	156
185	128	10	59	185	73	22	24	25	28	65	180
225	149	10	69,5	225	79,5	22	24	25	28	94	219

ТЕХНИЧЕСКИЕ ДАННЫЕ

Размеры	Коды				Мощность		Сечение ремня [мм]	Масса [кг]	Передаточное отношение
					л.с.	кВт			
90	200525000011	200525100014	-	-	0,25	0,18	13x6	0,7	1 : 2,2
130	200545000011	200545100014	200545200018	200545300019	0,75	0,55	22x8	1,5	1 : 2,5
160	200565200018	200565300019	200565400022	200565700024	2	1,5	28x8	2,7	1 : 2,7
185	200585400022	200585500024	200585600025	200585700028	3	2,2	37x10	4,2	1 : 2,8
225	200605400022	200605500024	200605600025	200605700028	5,5	4	47x13	7,4	1 : 2,3

ПРИМЕЧАНИЯ

Последние две цифры в коде представляют диаметр отверстия в мм

Мощность относится к 4-полюсному двигателю (1400об/мин)

Смазка с использованием спец. насадки (см.поз.1)

Для того, чтобы предотвратить утечку смазки из шкива, мы предлагаем сделать растачивание вала, диаметр которого должен закрывать канавку под смазку (см поз.2)

VAR.D.E.A.C./MTZ: модель с круглой ступицей и оцинкованными пластинами



- Диски с антикоррозийным покрытием цинка.
- Круглая ступица с автоматической смазкой, необслуживаемая.
- Бесшумная эксплуатация.
- Цилиндрические пружины с полной защитой подходят для применения в условиях пыли.
- Подходит для работы с высокой мощностью.

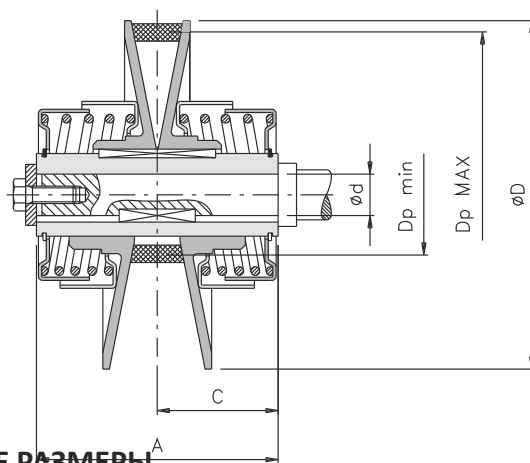

ГАБАРИТНО-ПРИСОЕДИНИТЕЛЬНЫЕ РАЗМЕРЫ

Размеры	A	C	D	d H7		Dp		
				Стандарт	Max.	Min.	Max.	
130	92	46	130	14	19	24	51	126
160	105	52,5	160	19	24	25	56	156
195	125	62,5	195	24	28	30	65	190
225	140	70	225	28	-	30	70	219
270	150	75	270	28	38	42	82,5	263,5
300	180	90	300	38	-	42	90,5	292,5
330	220	110	330	38	42	42	95	320
360	220	110	360	42	48	50	110	350

ТЕХНИЧЕСКИЕ ДАННЫЕ

Размеры	Коды		Мощность		Сечение ремня [мм]	Масса [кг]	Передаточное отношение
			л.с.	кВт			
130	200636000014	200636000019	1	0,75	22x8	2	1 : 2,5
160	200636100019	200636100024	2	1,5	28x8	3,5	1 : 2,8
195	200636300024	200636300028	3	2,2	37x10	5	1 : 2,9
225	200636400028	-	4	3	47x13	7	1 : 3,1
270	200636500028	200636500038	5,5	4	47x13	14	1 : 3,2
300	200636600038	-	10	7,5	55x15	18	1 : 3,2
330	200636700038	200636700042	20,1	15	65x20	25,5	1 : 3,4
360	200590100042	200590200048	24,8	18,5	70x20	27	1 : 3,2

ПРИМЕЧАНИЯ

Последние две цифры в коде показывают диаметр отверстия в мм
 Отверстия, отличные от стандартных, возможны по запросу
 Мощность относится к 4-полюсным двигателям (1400 об/мин).

VAR.D.E.A.C./MTE: модель с круглой ступицей и цилиндрическими пружинами

- Диски с фосфатным покрытием.
- Круглая ступица с автоматической смазкой, необслуживаемая.
- Частично закрытые цилиндрические пружины.
- Компактная модель.
- Экономичная модель.

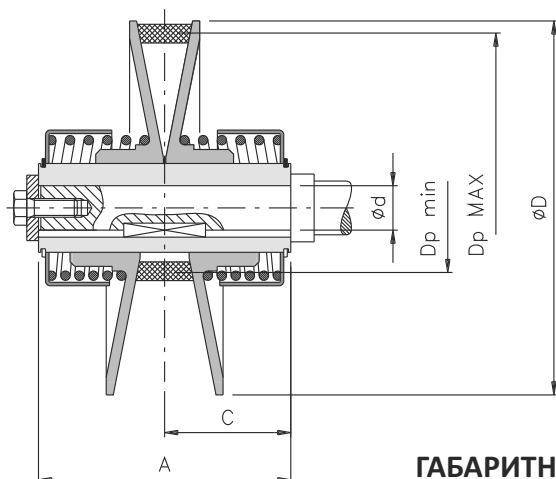

ГАБАРИТНО-ПРИСОЕДИТЕЛЬНЫЕ РАЗМЕРЫ

Размеры	A	C	D	d H7			Dp	
				Стандарт	х.	Ma	Min.	Max.
95	65	32,5	95	14	-	20	39	92
110	72	36	110	14	19	20	37,5	107,5
120	72	36	120	14	19	22	47	116
155	94	47	155	19	24	25	49	151
180	110	55	180	24	28	30	57	176
220	130	65	220	28	-	30	60	215

ТЕХНИЧЕСКИЕ ДАННЫЕ

Размеры	Коды		Мощность		Сечение ремня [мм]	Масса [кг]	Передаточное отношение
			л.с.	кВт			
95	200595100014	-	0,5	0,37	13x6	1	1 : 2,3
110	200610100014	200610200019	0,75	0,55	17x5	1,5	1 : 2,8
120	200620100014	200620200019	1	0,75	22x8	1,5	1 : 2,5
155	200615100019	200615200024	2	1,5	28x8	2,5	1 : 3,0
180	200630100024	200630200028	4	3	28x8	4	1 : 3,0
220	200635200028	-	5,5	4	37x10	5	1 : 3,5

ПРИМЕЧАНИЯ

Последние две цифры в коде показывают диаметр отверстия в мм
 Отверстия, отличные от стандартных, возможны по запросу
 Мощность относится к 4-полюсному двигателю (1400 об/мин).

PMG: суппорт двигателя из литого чугуна



- Сделан из литого чугуна
- Максимальная прочность и устойчивость
- Возможно исполнение с одной или двумя скользящими пластинами
- Оборудован рукояткой для простой регулировки
- Модель с двойной скользящей пластиной, подготовленная к сборке с двигателем.

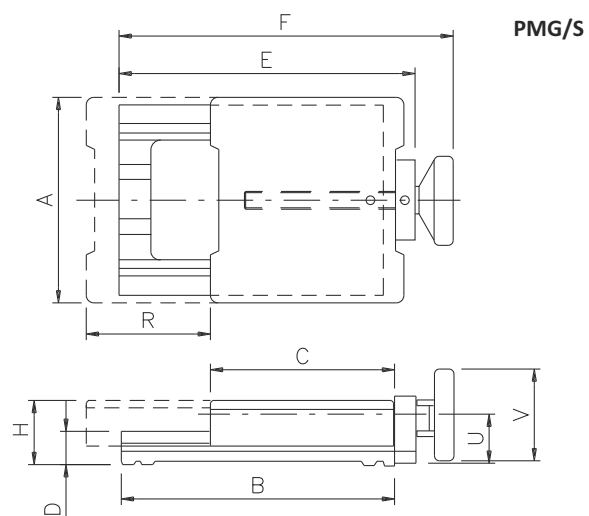
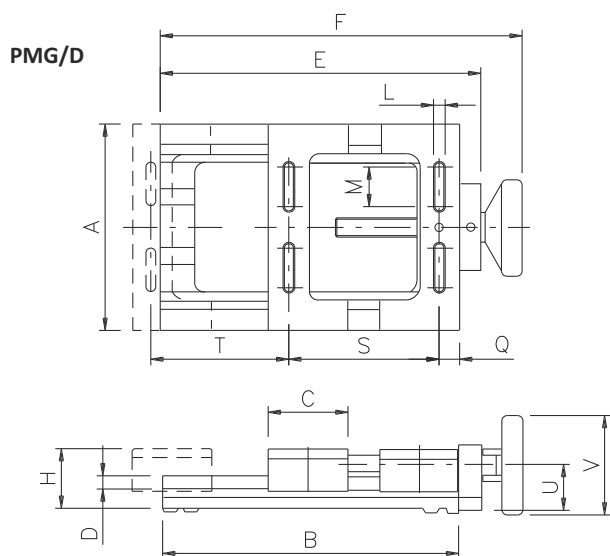

PMG/D: ГАБАРИТНО-ПРИСОЕДИНИТЕЛЬНЫЕ РАЗМЕРЫ И ТЕХНИЧЕСКИЕ ДАННЫЕ

Размеры	Код	Двигатели	Регулировка		A	B	C	D	E	F	G	H	L	M	Q	U	V	Масса [кг]
			S	T														
1	780016200P00	71M	112	100	170	230	67	28	255	290	112	50	10	43	17	39	80	5,0
		80M	125	87														
		90S	140	72														
2	780016300P00	90S - 90L	140	120	215	305	85	30	325	360	142	60	12	60	22	48	100	9,0
		100L	160	100														
3	780016400P00	112M	190	220	275	455	120	48	485	530	190	80	13	62	25	65	125	19,0
		132S - 132M	216	194														

PMG/S: ГАБАРИТНО-ПРИСОЕДИНИТЕЛЬНЫЕ РАЗМЕРЫ И ТЕХНИЧЕСКИЕ ДАННЫЕ

Размер	Код	Двигатели	A	B	C	D	E	F	G	H	R	U	V	Масса [кг]
1	780016100P00	56A	145	185	155	40	210	245	105	50	85	35	80	3,5
		63M												
		71M												
		80M												
2	780016600P00	80M	175	230	200	28	255	290	112	50	105	39	80	7,5
		90S - 90L												
3	780016700P00	100L	210	305	257	30	325	360	142	60	130	48	100	10,5
		112M												
		132S												
4	780016500P00	132M	355	400	387	72	460	505	245	88	150	65	125	28,5
		160M - 160L												
		180M - 180L												

- Сделан из оцинкованного листа стали
- Покрытие цинком после изгиба и обработки для предотвращения окисления элементов.
- Соосная сборка для обеспечения макс скольжения и избежания деформаций.
- Модель полностью подготовленная для быстрой установки и сборки двигателя.
- Отличное соотношение цены/производительности.

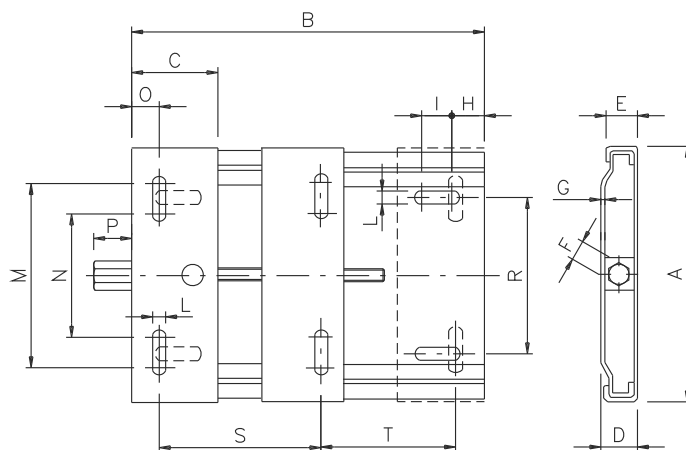
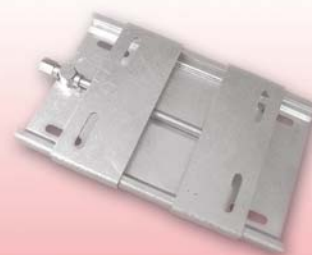

ГАБАРИТНО-ПРИСОЕДИНИТЕЛЬНЫЕ РАЗМЕРЫ И ТЕХНИЧЕСКИЕ ДАННЫЕ

Размер	Код	Двигатели	Регулировка		A	B	C	D	E	F	G	H	I	L	M	N	O	P	R	Масса [кг]
			S	T																
1	780015100P00	56A	90	80	150	210	65	27	24	17	3	25	24.5	10	100	51	20	30	80	1,5
		63M	100	70																
		71M	112	58																
		80M	125	45																
2	780015200P00	80M	125	105	195	270	65	27	24	19	3	25	24.5	10	144	95	20	30	115	2,0
		90S	140	90																
		90L	140	90																
3	780015300P00	90S	140	226	240	380	95	32	29	22	3	30	43	12	182	96	27	30	160	4,0
		90L	140	226																
		100L	160	206																
		112M	190	176																
		132S	216	150																
		132M	216	150																
4	780015400P00	132M	216	194	350	450	125	40	36	24	4	30	55	15	284	174	40	30	225	10,0
		160M	254	156																
		160L	254	156																
		180M	279	131																
		180L	279	131																

РАЗДВИЖНЫЕ ШКИВЫ С НЕПОДВИЖНОЙ ОСЬЮ: введение

Этот тип шкива создает передачу движения с очень высоким передаточным отношением без изменения расстояния между центрами. Этот продукт сделан из раздвижного шкива (стандартно монтируемый на ведущем валу), на котором пластины открываются и закрываются с помощью либо ручного штурвала либо идентичных автоматических механических систем.

Второй раздвижной шкив, обычно монтируемый на понижающем редукторе, следует движению первого шкива, используя давление цилиндрической пружины, которая держит ремень постоянно натянутым.

Открытие/закрытие ведущего шкива с помощью спец. управления определяет диаметр точки контакта ремня на обоих шкивах (ведущем и ведомом) с изменением передаточного отношения.

Конструктор, который планирует использовать систему передачи, должен осуществить спец. сборку под названием "U" или "Z сборку" (см. диаграммы на следующей странице).

Группа вариаторов всегда организована следующим способом, где вал двигателя помещен со стороны ведущего шкива, а вал оборудования клиента может быть помещен на обеих сторонах ведомого шкива в соответствии со сборкой.

Некоторые общие указания (см стр 4,5 и 13) могут быть полезными для определения размера вариатора:

- 1) Определить силовую передачу относительно окружной скорости и угла намотки ремня.
- 2) Определить межосевое расстояние вариатора с помощью расчета толщины ремня, используя купленный ремень с расширением, близким к рассчитываемому ремню

БУДЬТЕ ОСТОРОЖНЫ:

Для правильного применения и долгого срока службы всех шкивов рекомендуется следовать следующим основным правилам:

- 1) Сборка должна осуществляться по схемам на стр.13
- 3) Ремень должен предпочтительно работать с окружной скоростью в диапазоне между 4 и 30м/с
- 4) Не прикасаться к пластинам зубьями, рычагами или инструментами, которые могут повредить поверхность, соприкасающуюся с ремнем. Это приведет к их незамедлительному разрушению.
- 5) Не разбирать шкивы. Эта операция, сделанная без спец.оборудования, приведет к полному или частичному повреждению шкива.
- 6) Рекомендуем использовать зубчатые ремни для вариаторов, специально созданных для этого типа шкива. Разные ремни дадут низкую производительность и будут подвержены более значительному износу.
- 2) Изменение скорости достигается за счет использования спец.маховика или гидро-,пневмосистемы на ведущем шкиве. Это изменение должно выполняться **ТОЛЬКО**, когда оборудование работает.

РАЗДВИЖНЫЕ ШКИВЫ С НЕПОДВИЖНОЙ ОСЬЮ: введение

ОБРАЗЦЫ ПРИМЕНЕНИЯ

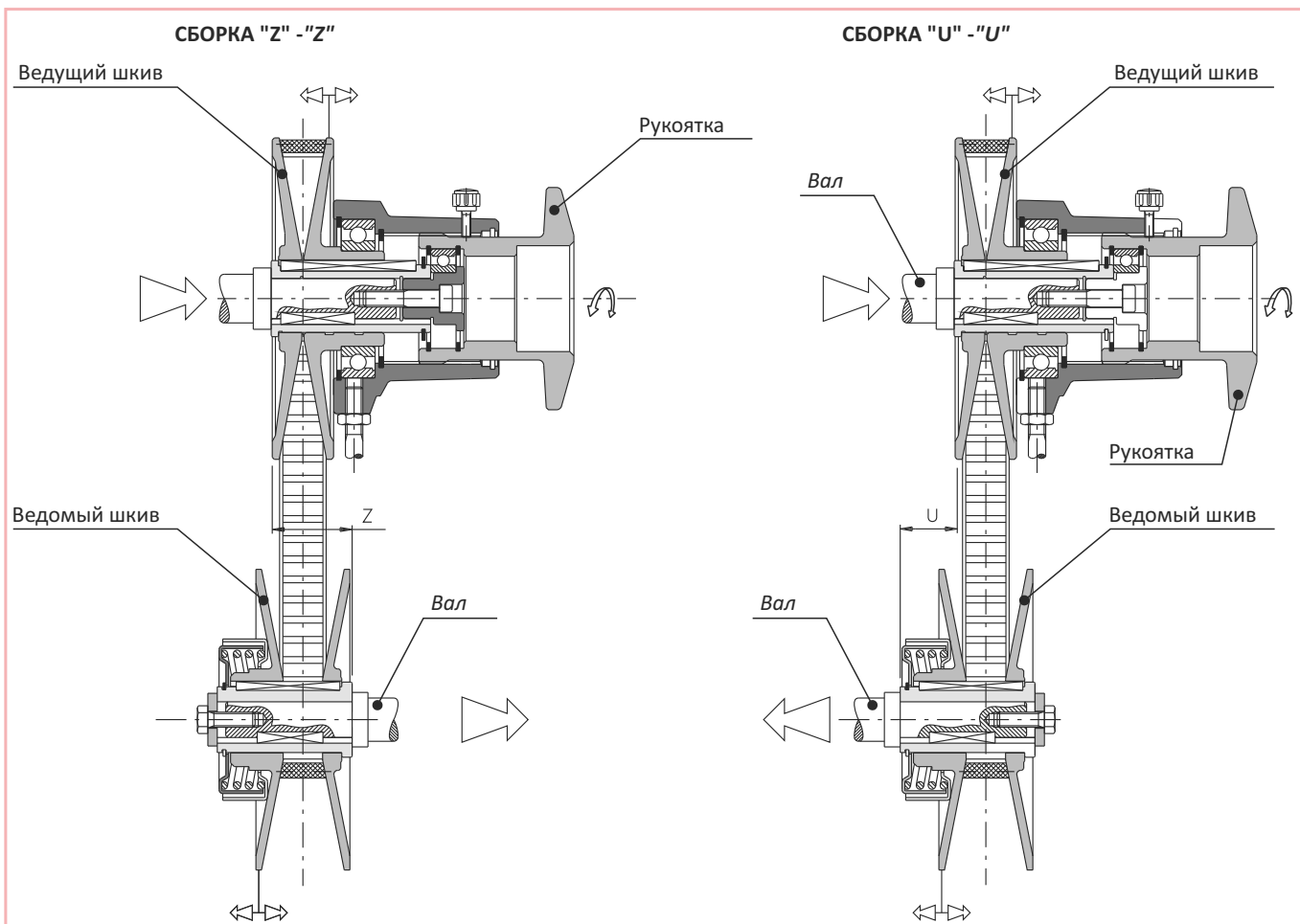

Сборка должна быть осуществлена в соответствии с указанной схемой. Изменение скорости достигается за счет спец.маховика или гидро-/пневмосистемы на ведущем шкиве. Это изменение должно быть выполнено ИСКЛЮЧИТЕЛЬНО, КОГДА МАШИНА РАБОТАЕТ

ТЕХНИЧЕСКИЕ ДАННЫЕ

Размеры	Potenza - Power						Скорость (об/мин)						Передаточное отношение	Сечение ремня [мм]	Регулировка [мм]		Масса [кг]	
	4 полюса		6 полюсов		8 полюсов		4 полюса		6 полюсов		8 полюсов							
	л.с.	кВт	л.с.	кВт	л.с.	кВт	Мин	Макс	Мин	Макс	Мин	Макс						
90	0,3	0,25	0,2	0,16	0,2	0,12	667	3154	437	2068	334	1577	1 : 4,7	13 x 6	28,8	43,2	1,8	1,0
110	0,5	0,37	0,3	0,24	0,2	0,18	519	4049	340	2655	260	2025	1 : 7,8	17 x 5	19,7	52,3	2,0	1,5
120	0,7	0,55	0,5	0,37	0,3	0,25	512	4105	336	2692	256	2053	1 : 8,0	17 x 5	44,4	51,6	2,2	1,8
130	1,0	0,75	0,7	0,55	0,5	0,37	552	3806	362	2496	276	1903	1 : 7,0	22 x 8	32,5	39,5	3,0	2,0
160	2,0	1,5	1,5	1,1	1,0	0,75	465	4524	305	2467	233	2262	1 : 9,7	28 x 8	33,9	51,1	3,8	3,0
200	4,0	3	2,6	1,95	2,0	1,5	473	4444	310	2914	237	2222	1 : 9,4	37 x 10	44,3	65,7	6,1	4,9
225	5,3	4	3,7	2,75	2,7	2	441	4764	289	3124	221	2382	1 : 10,8	47 x 13	56,2	78,8	7,8	7,0
270	7,3	5,5	5,0	3,75	3,7	2,75	426	4930	279	3233	213	2465	1 : 11,6	47 x 13	57,7	87,3	14,0	11,5
300	10,0	7,5	6,7	5	5,0	3,75	414	5079	271	3330	207	2540	1 : 12,3	55 x 15	73,4	106,6	16,5	15,5
330	20,0	15	13,3	10	10,0	7,5	423	4965	277	3256	212	2483	1 : 11,7	65 x 20	79,2	100,8	22,0	21,0
360	24,7	18,5	16,0	12	12,0	9	435	4833	285	3169	218	2417	1 : 11,1	70 x 20	65,3	154,7	24,8	26,0

ПРИМЕЧАНИЯ

По запросу - различные модели с неподвижной осью для комбинирования с раздвижными шкивами. Шкивы, описанные в этом каталоге, не подходят для самотормозящихся двигателей. По этому вопросу свяжитесь с тех.отделом.

VAR.D.E.A.C./TE/IF: модель с круглой ступицей и цилиндрическими пружинами



- Круглая ступица с автоматической смазкой, необслуживаемая
- Пара раздвижных шкивов с фосфатным покрытием на диске
- Регулирование скользящего диска с помощью маховика.
- Мах передаточное отношение 1:12,3.
- Самонастраиваемая модель при изменении скорости.

VAR.D.E.A.C./TE/IF/V
с маховиком

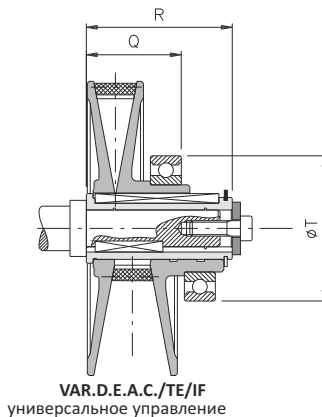
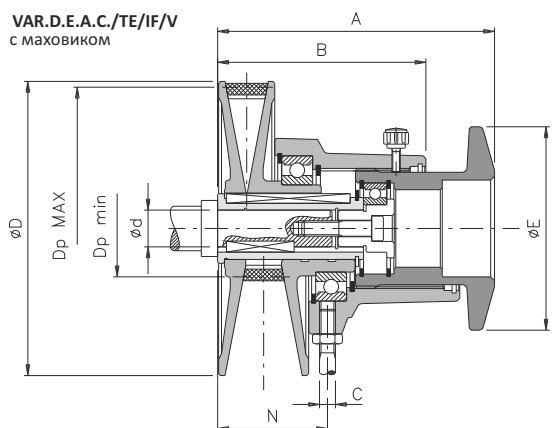

VAR.D.E.A.C./TE/IF/S
без маховика

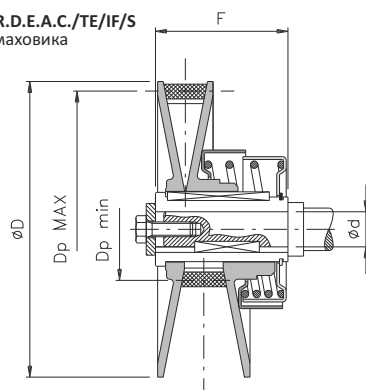

ГАБАРИТНО-ПРИСОЕДИНИТЕЛЬНЫЕ РАЗМЕРЫ И КОДЫ

Размерь	VAR.D.E.A.C. / TE / IF / V											... / TE / IF				... / TE / IF / S		
	A	B		C	D	d H7		Dp		E	N		Q		R	T	F	
		Min.	Max.			Стандарт	Max.	Min.	Max.		Min.	Max.						
90	109	83	93	8	90	14	-	20	40	87	90	42	52	46	56,5	60	68	72
110	129	99	113	8	110	14	19	20	38,5	107,5	90	47	61	54	68,5	72	68	72
120	130	101	117	8	120	14	19	20	41,5	117,5	90	44	60	52	67	72	68	96
130	143	107	125	8	130	14	19	22	48	126	105	38	56	48,5	66,5	72	75	72
160	157	115	139	8	160	19	24	25	50	156	105	45	69	55	79	90	80	85
200	183	134	165	8	195	24	28	30	62	190	125	57	87	65,5	96	105	90	110
225	199	141	180	8	225	28	-	30	66,5	218,5	125	65	104	72	112	120	90	135
270	253	174	213	12	270	28	38	42	80	263,5	160	84	124	79	118	130	115	145
300	268	181	228	12	300	38	-	42	84,5	292,5	160	92	139	90	137	150	115	180
330	283	188	243	12	330	38	42	-	92	320	160	99	154	92	148	160	115	180
360	322	223	284	12	360	42	48	50	105	350	160	138	199	120	183	195	130	220

Размерь	... / TE / IF / V		... / TE / IF		... / TE / IF / S	
90	200640200014	-	200645100014	-	200619100014	-
110	200640600014	200640600019	200645200014	200645200019	200618000014	200618000019
120	200640300014	200640300019	200645300014	200645300019	200619200014	200619200019
130	200640400014	200640400019	200645400014	200645400019	200619300014	200619300019
160	200640500019	200640500024	200645500019	200645500024	200619000019	200619000024
200	200640800024	200640800028	200645700024	200645700028	200618200024	200618200028
225	200640100028	-	200645800028	-	200618300028	-
270	200640000028	200640000038	200645900028	200645900038	200618400028	200618400038
300	200640900038	-	200646000038	-	200618500038	-
330	200641000038	200641000042	200646100038	200646100042	200618600038	200618600042
360	200641100042	200641100048	200646200042	200646200048	200618700042	200618700048

ПРИМЕЧАНИЯ

См. стр.15

VAR.D.E.A.C./COMPACT: модель с раздвижным диском, компактная серия

- Раздвижной шкив с цилиндрической пружиной.
- Диски с антикоррозийным покрытием цинком.
- Круглая ступица с автоматической смазкой, необслуживаемая.
- Подходит для трапецевидных небольших ремней (max 17x11).
- Компактная модель.

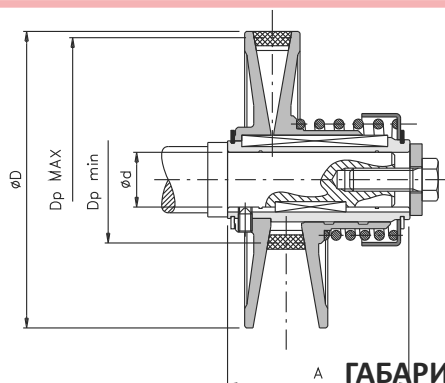

ГАБАРИТНО-ПРИСОЕДИНИТЕЛЬНЫЕ РАЗМЕРЫ

Размеры	A	C	D	d H7		Dp		
				Стандарт	Max.	Min.	Max.	
75	55	16	75	11	14	20	72	35
110	72	22,5	110	14	19	20	106	43
112	80	19,5	112	14	19	20	108	43
130	80	19,5	130	19	24	25	124,5	53,5

ТЕХНИЧЕСКИЕ ДАННЫЕ

Размеры	Код		Мощность		Секция ремня [мм]	Масса [кг]	Передаточное отношение
			л.с.	кВт			
75	200621000011	200621000014	0,5	0,37	10x6	0,5	1 : 2,0
110	200621200014	200621200019	1	0,75	13x8	1	1 : 2,4
112	200621300014	200621300019	1	0,75	13x8	1,2	1 : 2,5
130	200621400019	200621400024	2	1,5	17x11	1,5	1 : 2,3

ПРИМЕЧАНИЯ

Последние две цифры в коде показывают диаметр отверстия в мм
 Отверстия, отличные от стандартных, по запросу
 Мощность относится к 4-полюсному двигателю (1400 об/мин).

Россия, г. Челябинск, тел.: +7 351 2360155
www.servomech.ru, e-mail: sales@servomech.ru, info@servomech.ru